

# MINECRAFT

## COMO DESENHAR

GUIA PASSO A PASSO



# ÍNDICE

INTRODUÇÃO .....	4	ARMADURAS .....	68
CONCEITOS BÁSICOS .....	5	O ARSENAL .....	70
COM 2D OU SEM 2D .....	6	ARANHAS .....	74
PADRÕES PARA ESTANDARTES .....	8	ESQUELETOS .....	76
INTRODUÇÃO À ISOMETRIA .....	10	PIGLIN .....	78
CUBOS E GRELHAS .....	14	VARIANTE DE PIGLIN .....	80
PERSPETIVA .....	16	INVOCADOR .....	82
LUZ E SOMBRA .....	18	DEVASTADOR .....	84
GOLFINHO .....	20	MODELOS DE ILLAGER .....	86
ABELHA .....	22	ESTAÇÃO DE ANIMAÇÃO .....	88
PORCO .....	24	BLAZE .....	90
PORCO BEBÊ .....	26	HOGLIN .....	94
RAIA .....	28	GUARDIÃO .....	96
VACA .....	30	SHULKER .....	98
LULA BRILHANTE .....	32	ZOMBIES .....	100
CABRA .....	34	CREEPER .....	102
AXOLOTE .....	36	WITHER .....	104
COELHO .....	38	WARDEN .....	106
PERSONAGEM DO JOGADOR .....	40	DRAGÃO DE ENDER .....	108
MODELOS DE AVATAR .....	42	EDIFÍCIOS .....	110
ALDEÃO .....	44	ÁRVORES .....	114
ROUPAS DE ALDEÃO .....	46	PLANTAS .....	116
GOLEM DE FERRO .....	48	DESENHA UMA PAISAGEM .....	118
RAPOSA + CRIA .....	50	ADEUS .....	124
PANDA .....	52		
HUMORES DE PANDA .....	54		
PANDA BEBÊ .....	55		
GATO .....	56		
ALLAY .....	58		
STRIDER .....	60		
CAVALO .....	62		
CRIA O TEU PRÓPRIO MOB .....	64		
JÓQUEIS E MONTADAS .....	66		

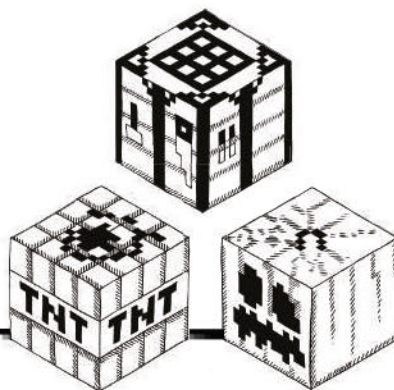

# COM 20 OU SEM 20?

Todos os ícones do Minecraft são feitos de píxeis. Caso não saibas, os píxeis são pequenos quadrados que formam as imagens nos ecrãs. Em ecrãs de PC ou TV normais, os píxeis são tão pequenos que os teus olhos não conseguem vê-los, mas o Minecraft gosta de exibir o seu visual pixelizado.

Existem vários exemplos de ícones que podes experimentar. Começa no topo ou no fundo e trabalha linha a linha para desenhares todos os píxeis e depois sombreia-os (salta para a página 18 para ficares a saber mais sobre o sombreado).

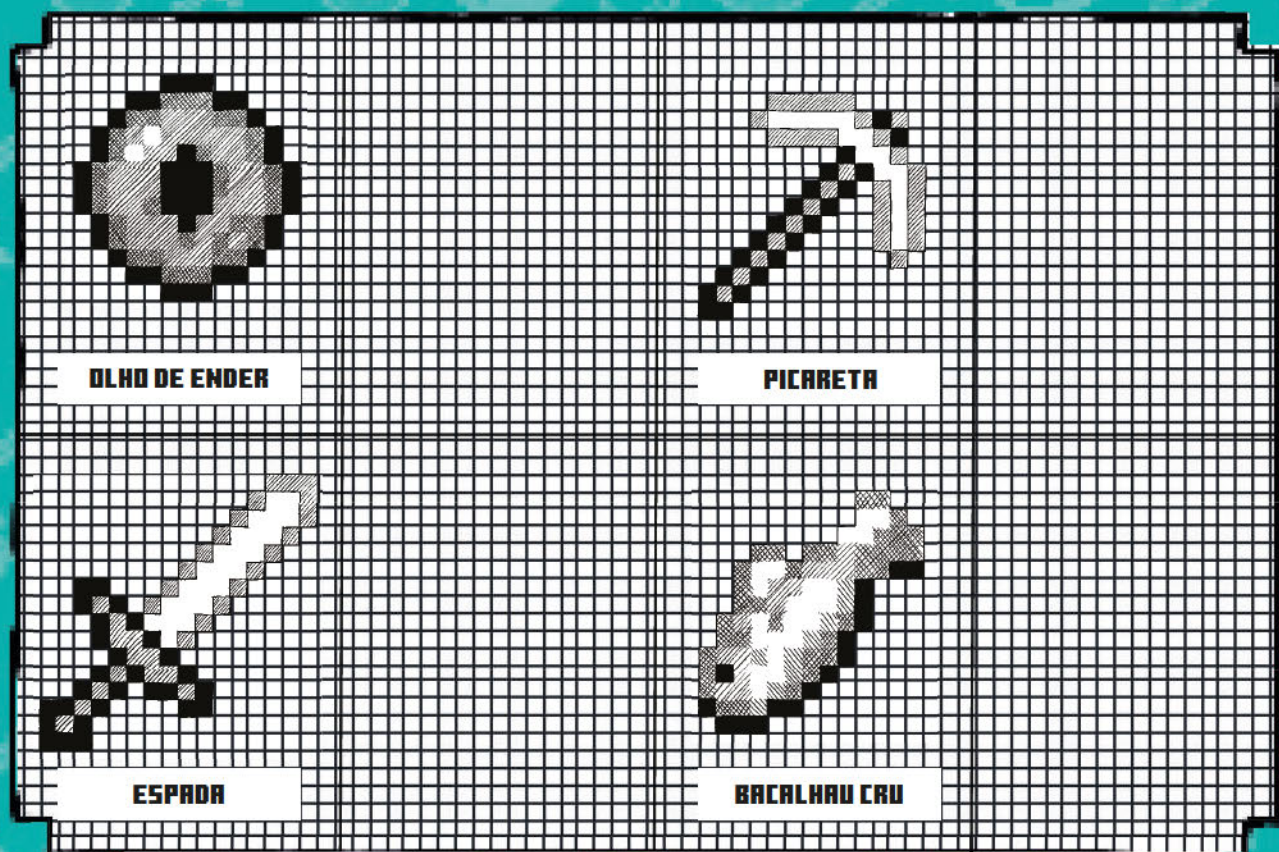

## DICA

A forma mais fácil de desenhar ícones é em papel quadriculado ou pontilhado, mas não te preocupes se não tiveres nenhum à mão. Podes sempre desenhar a tua própria grelha ou desenhar os ícones sem esta ajuda extra.

# PADRÕES PARA ESTANDARTES

Aqui tens algumas ideias para começares. Usa os estandartes em branco para praticares a criação dos teus designs espantosos! Podes usar um lápis de carvão para experimentar diferentes sombreados, tal como nós fizemos (ver página 18), ou utilizar lápis de cor.

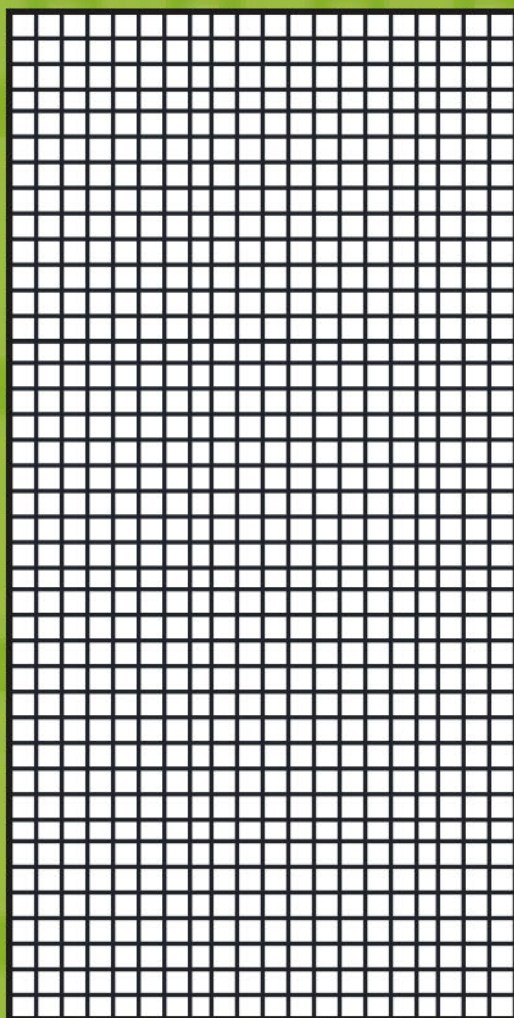
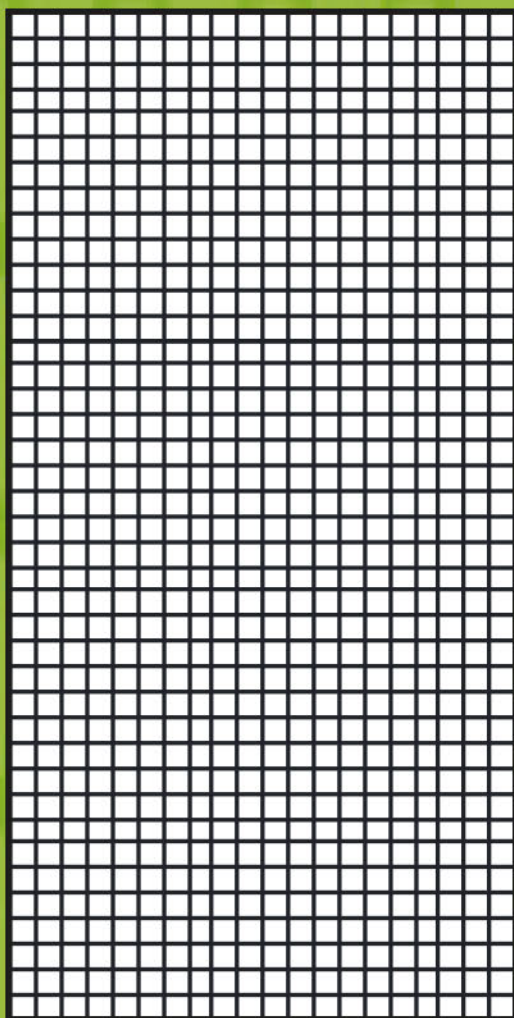
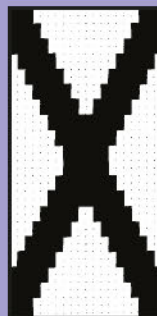
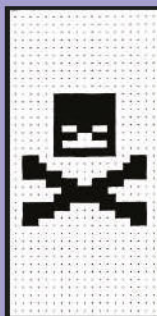
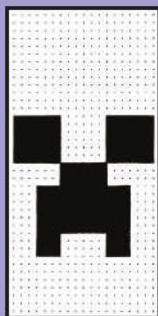

# INTRODUÇÃO À ISOMETRIA

## CUBO OU CUBOIDE?

Os cubos, tal como os blocos, são quadrados em todas as faces, enquanto os cuboides são figuras semelhantes a cubos e cujas faces podem ser retangulares ao invés de quadradas. Um bloco normal no Minecraft é um cubo, enquanto a maior parte dos mobs são compostos por cuboides.

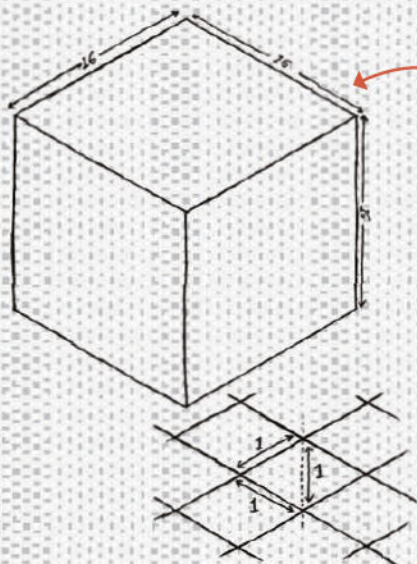

Todas as faces de um cubo têm o mesmo comprimento.

Os cuboides podem ter faces com diferentes comprimentos. Podem ser finos ou grossos, longos ou curtos.

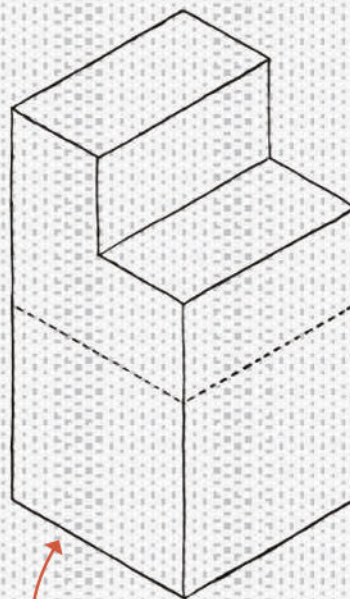
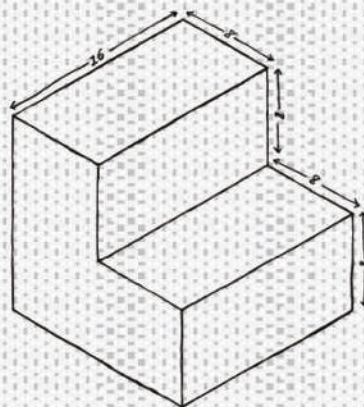
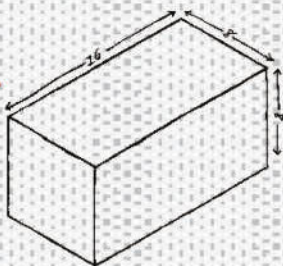

Podes combinar cuboides e cubos para criar outras formas, como escadas.

# MINECRAFT

## COMO DESENHAR

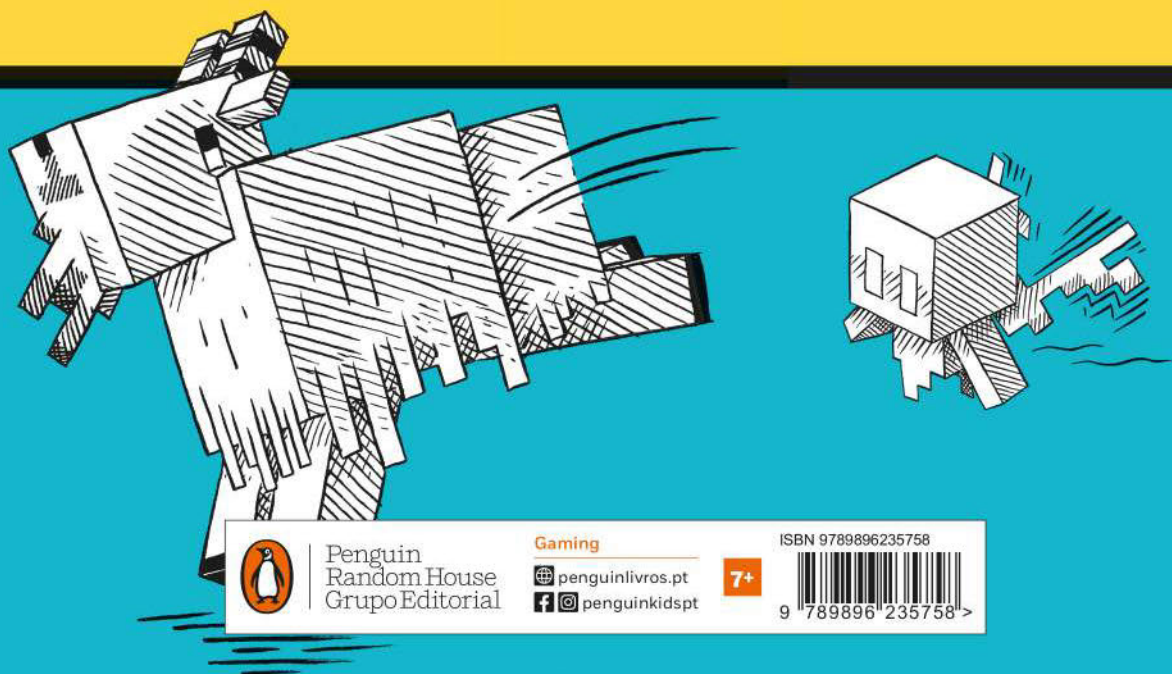

**QUERES APRENDER A DESENHAR ALGUMAS  
DAS TUAS COISAS FAVORITAS DO MINECRAFT?  
SÓ TENS DE ABRIR ESTE LIVRO E... MÃOS À OBRA!**

Descobre como desenhar tudo, desde cubos básicos até aos teus mobs favoritos. Podes até criar o teu próprio cenário Minecraft! Aproveita as páginas do livro para praticares os teus desenhos e torna-te um verdadeiro artista Minecraft. E não te esqueças: todos os desenhos podem ser uma obra de arte!



Penguin  
Random House  
Grupo Editorial

Gaming

 penguinlivros.pt  
  penguinkidspt

7+

ISBN 9789896235758



9 789896 235758 >